

Stadtwerkeausschuss

23. Februar 2011

Tagesordnung

Öffentliche Sitzung

- TOP 1 – Begrüßung und Feststellung der Beschlussfähigkeit
- TOP 2 – Beratung und Beschlussfassung zur Tagesordnung
- TOP 3 – Einwohnerfragestunde
- TOP 4 – Allgemeine Preise für die Grundversorgung mit Erdgas zum 1.4.2011 – Bericht
- TOP 5 – Berichte und Anfragen – öffentlich
 - 5.1. Marktbericht Energieprodukte Stadtwerke Norderstedt
 - 5.2. Messe Rund ums Haus – Bericht
 - 5.3. Wasserzähler in Etagenwohnung – direkte Abrechnung

Nichtöffentliche Sitzung

- Berichte und Anfragen – nicht öffentlich

TOP 5.1. Wettbewerbsübersicht Strom

Wettbewerbsübersicht Strom Stand 17.02.2011

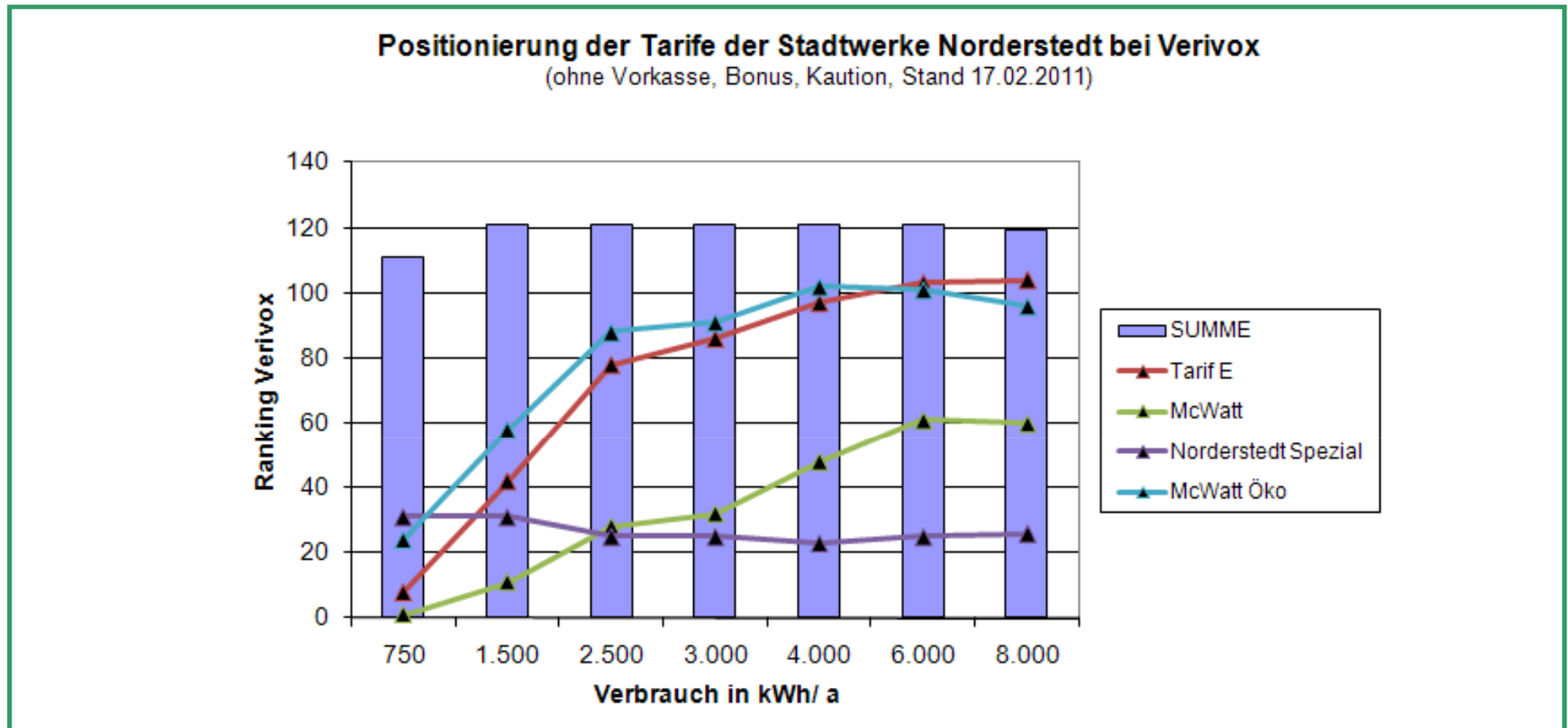

TOP 5.1. Wettbewerbsübersicht Ökostrom

Wettbewerbsübersicht Ökostrom Stand 17.02.2011

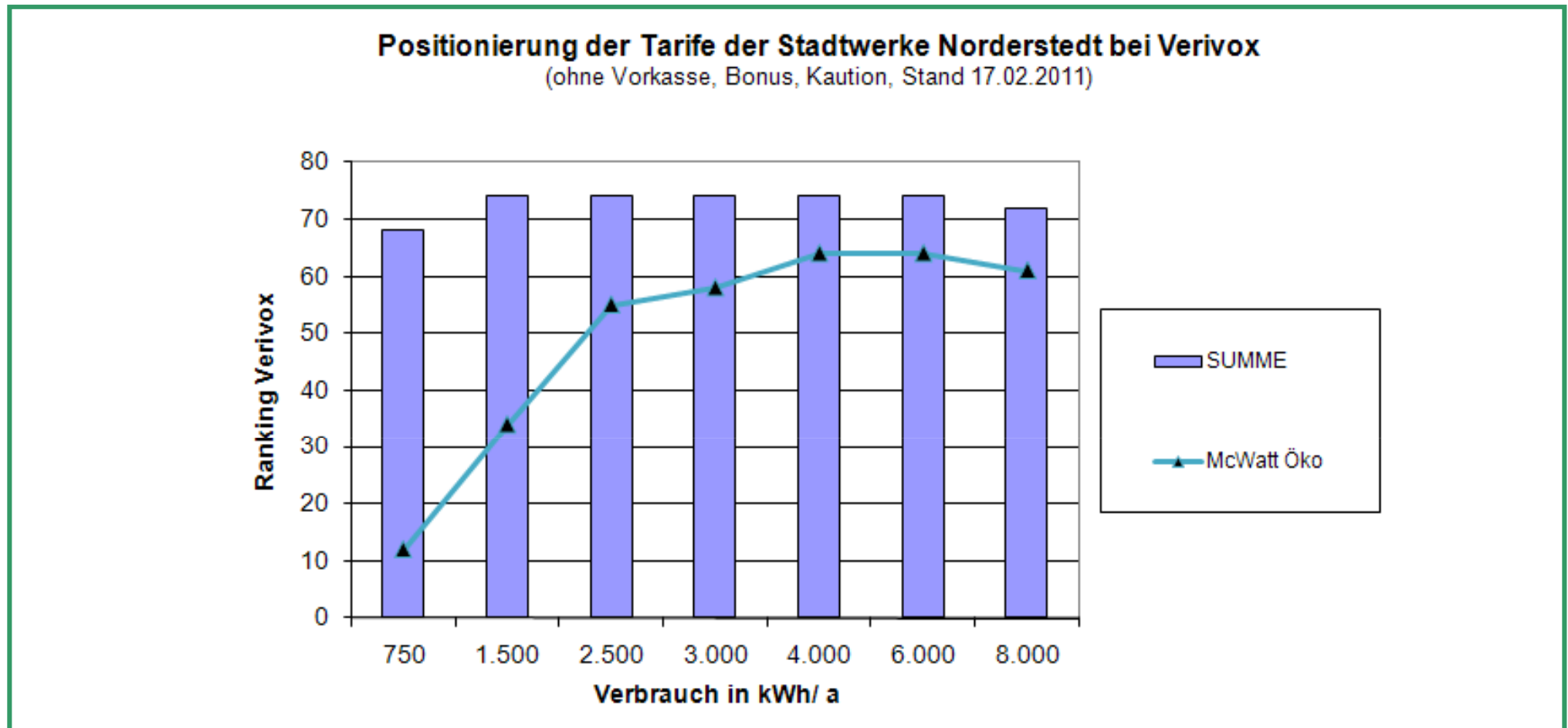

TOP 5.1. Wettbewerbsübersicht Gas

Wettbewerbsübersicht Gas, Stand 17.02.2011

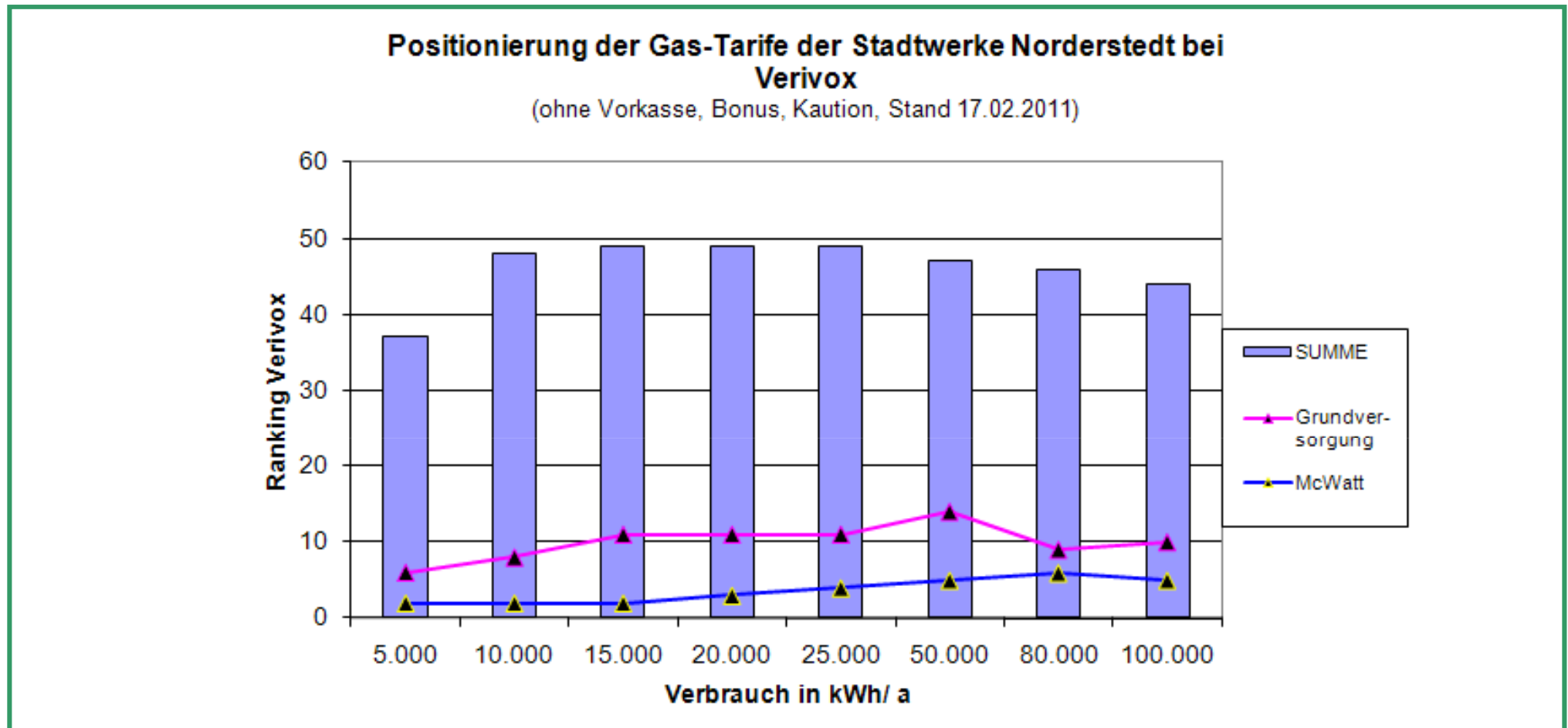

TOP 5.2. Messe Rund ums Haus

Messestand und Themen

- Mobilfunk
- Gezeitenstrom – Markteinführung
- Kabel-TV – HD-TV
- Simplus+ - Markteinführung
- Wärme- und Stromprodukte

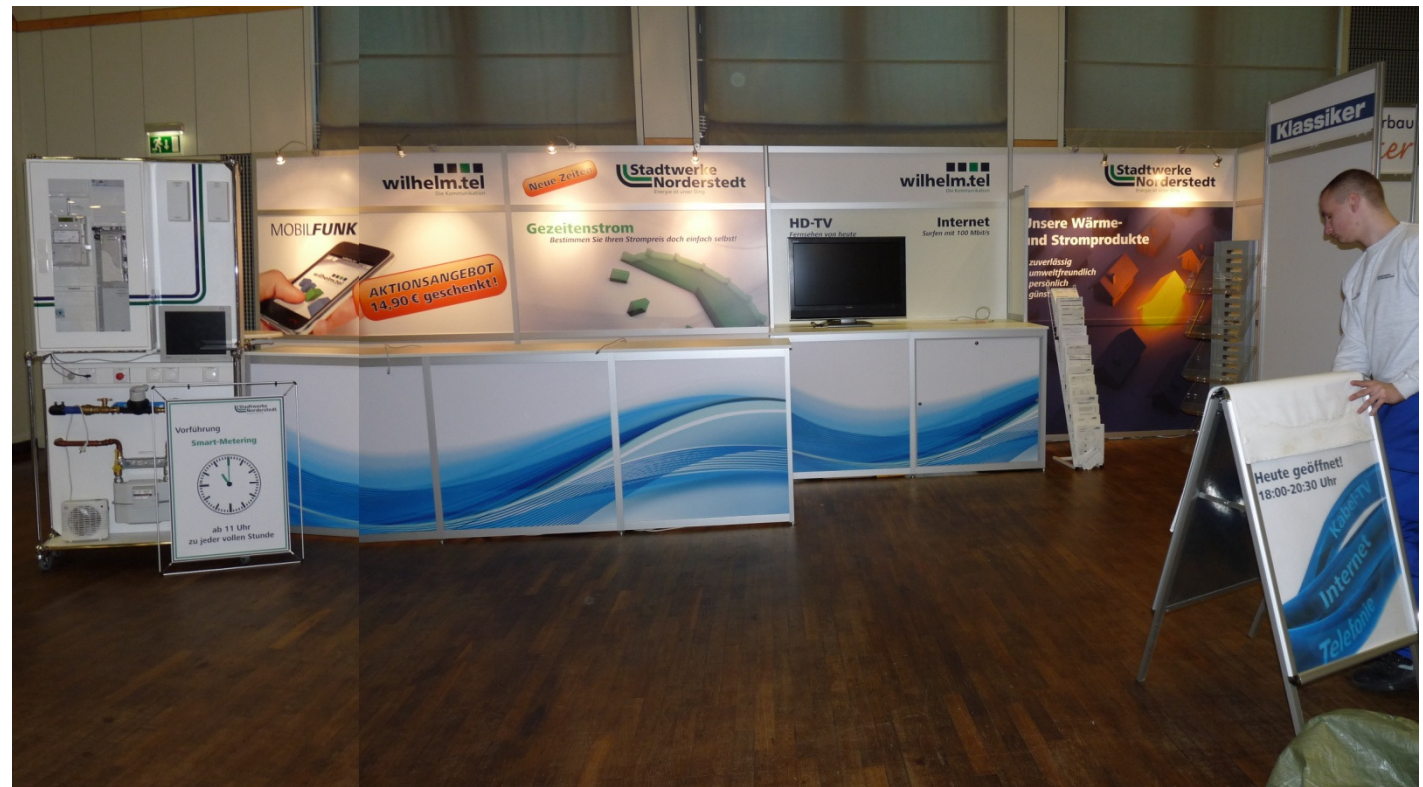

TOP 5.2. Messe Rund ums Haus

Gezeitenstrom – Markteinführung

**STROM AB
16 Ct/kWh**

Die Nachfrage nach Energie steigt weltweit täglich. Um diesen Bedarf decken zu können und gleichzeitig umweltgerechte Energie zu produzieren, wird immer mehr Strom aus Wind- und Wasserkraft erzeugt. Nur sind Wind und Wasser nicht konstant und in einem planbaren Umfang verfügbar.

Der neue Gezeitenstrom macht den Kunden zum Manager seines Energiehaushalts. Ein digitaler Stromzähler misst den Verbrauch. Über den wilhelm.tel-Internetanschluss kann der Kunde seine Verbräuche fast in Echtzeit im Stadtwerke-Kundenportal abrufen.



TOP 5.2. Messe Rund ums Haus

Gezeitenstrom – Produkt-Highlights und Messe-Reaktionen

**STROM AB
16 Ct/kWh**

- großes Interesse seitens der Kunden
- viele Kunden haben sich mit dem Thema zeitvariabler Tarif schon auseinander gesetzt
- ca. 50 Vertragsrückläufer (exklusive Pilotkunden)

Produkt-Highlights	
✓	Unschlagbarer Preis Strom bereits ab 16 Cent/kWh
✓	Bis zu 15 % Einsparung bei Verbrauchsverschiebung möglich
✓	Monatliche Abrechnung Volle Kostenkontrolle
✓	Interaktivität Jederzeitiges Abfragen Ihrer Energiedaten im Kundenportal
✓	Ökologische Verantwortung Reduzierung von Mehrproduktion zu Spitzenlastzeiten

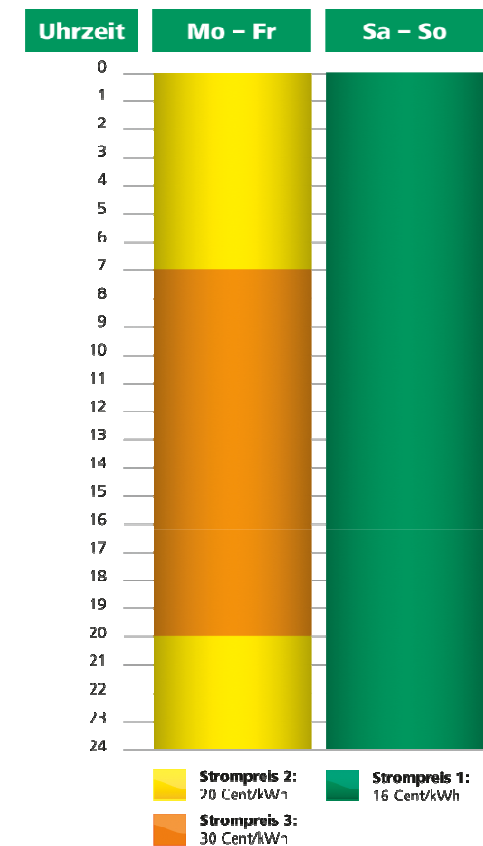

TOP 5.2. Messe Rund ums Haus

Simplus+ – Markteinführung und Messe-Reaktionen

simplus+

- großes Interesse seitens der Kunden
- Das Thema „einfacher Computer“ trifft den Nerv
- 20 Verträge

Advertisement for simplus+ computer system. The ad features a monitor, keyboard, mouse, and webcam. Text includes: "simplus+ Internet für alle", "Jetzt ist Internet 'ne ganz einfache Kiste", "Einfach online gehen. Einfach Texte schreiben. Einfach Fotos verwalten. Und einfach ist auch der Preis: Die ganze Kiste inklusive Onlinezugang für nur 12,50 € im Monat. Einfach sensationell!", and "eine neue Idee von wilhelm.tel".

wilhem.tel hat analysiert, was ein moderner Computer mindestens können muss, um die gängigen Anforderungen in der täglichen Benutzung zu erfüllen. Alles andere wurde einfach weggelassen. Herausgekommen ist Simplus+. Ein Computer, der auf Schnickschnack verzichtet und deswegen einfach zu bedienen und außerordentlich fehlertolerant ist.

Für nur 12,50 Euro monatlich bekommt der Kunde einen Breitband-Internetanschluss von wilhelm.tel. Computer mit Flachbildschirm, Tastatur, Maus, Webcam und vorinstallierter Software sind ebenfalls enthalten.

TOP 5.2. Messe Rund ums Haus

Darstellung der Wärme- und Stromprodukte



Wärme von den Stadtwerken Norderstedt – günstig, zuverlässig und umweltfreundlich

Wenn man aus der Winterlandschaft in die eigenen vier Wände kommt, möchte man die Kälte komplett aussperren und hinter sich lassen. Je kälter es draußen ist, umso mehr muss man heizen, damit es drinnen so richtig schön mollig warm und gemütlich ist. Mehr heizen bedeutet leider auch gleichzeitig mehr Heizkosten. Da lassen sich durch Wahl des richtigen Gasanbieters schnell ein paar Euros sparen.

Sparen mit den Gaspreisen der Stadtwerke Norderstedt

Und so freuen sich die Norderstedter über die beiden letzten Gas-Preissenkungen der Stadtwerke Norderstedt. Das spart bares Geld, denn die Stadtwerke Norderstedt zählen in unabhängigen Vergleichen zu den günstigsten Anbietern und das, obwohl immer mehr neue und zumeist preisaggressive Gasanbieter den Wettbewerb im Versorgungsgebiet Norderstedt belebt haben.



Der Service macht den Unterschied

Ein weiteres wichtiges Kriterium bei der Wahl des richtigen Anbieters ist neben dem Preis der Service. In diesem Punkt kann kein Anbieter bei den Stadtwerken Norderstedt mithalten. Gerade zu Beginn des Jahres, wenn Jahresabrechnungen ins Haus stehen, schätzen vielen Kunden den persönlichen Kontakt mit den Stadtwerke-Mitarbeitern im Service-Center vor Ort.



Die Stadtwerke Norderstedt heißen sie herzlich willkommen. Besuchen Sie uns auf dem Stand 23.

McWatt Gas

Modern und angepasst

McWatt ist der Gas-Tarif, der immer passt. Entsprechend Ihrem Verbrauchsverhalten sparen Sie entweder bei den fixen oder bei den variablen Kosten. Sparen tun Sie in jedem Fall.

McWatt Gas 5.000-28.020 kWh

Grundpreis (Euro/Monat)		Arbeitspreis (Ct/kWh)	
netto	brutto	netto	brutto
5,63	6,70	4,12	4,90

McWatt Gas 28.021-300.000 kWh

Grundpreis (Euro/Monat)		Arbeitspreis (Ct/kWh)	
netto	brutto	netto	brutto
10,30	12,26	3,92	4,66

Preisstand: 01.10.2010

McWatt Direkt

Der Spartarif für Geringverbraucher

McWatt Direkt ist die optimale Wahl für Singles und andere Haushalte mit geringerem Strombedarf.

Grundpreis (Euro/Monat)		Arbeitspreis (Ct/kWh)	
netto	brutto	netto	brutto
2,28	2,71	19,31	22,98
5,61*	6,68*	18,47*	21,98*

* ab 4.758 kWh bis 30.000 kWh

McWatt Ökostrom

CO₂-freier Strom aus Wasserkraft

McWatt Ökostrom ist saubere Energie aus 100 % Wasserkraft, versehen mit dem TÜV-Siegel.

Grundpreis (Euro/Monat)		Arbeitspreis (Ct/kWh)	
netto	brutto	netto	brutto
3,12	3,71	20,69	24,62
6,45*	7,68*	19,85*	23,62*

* ab 4.758 kWh bis 30.000 kWh

Norderstedt Spezial

Der günstigste Tarif für Familien und Mehrverbraucher

Norderstedt Spezial ist zugeschnitten für Haushalte mit einem Verbrauch von mehr als 2.500 kWh im Monat.

Grundpreis (Euro/Monat)		Arbeitspreis (Ct/kWh)	
netto	brutto	netto	brutto
5,32	6,33	17,73	21,10

ab 2.500 kWh bis 30.000 kWh

Preisstand: 01.02.2011 / Vertragsbindung bis 31.12.2011

Fernwärme

– die komfortable und umweltfreundliche Alternative

Mit Ihrem ca. 35 Kilometer langen Fernwärme-Netz versorgen die Stadtwerke Norderstedt einen Großteil des gesamten Stadtgebiets. Die Vorteile der Fernwärme liegen auf der Hand. Sie ist umweltfreundlich, komfortabel, zuverlässig und günstig.



In sieben Block-Heizkraft-Werken erzeugen die Stadtwerke Norderstedt im effizienten Kraft-Wärme-Kopplungsverfahren Wärme und Strom aus Erdgas. Aufgrund seines hohen Wirkungsgrades gilt das Verfahren als äußerst umweltfreundlich. Eigene Heizkessel, Öltanks, usw. gehören damit der Vergangenheit an. Das spart Anschaffungs- und Betriebskosten und schafft gleichzeitig mehr Raum. Auch hier belegen unabhängige Vergleiche, dass die Stadtwerke Norderstedt zu den günstigsten Anbietern überhaupt zählen und das sogar bundesweit!

Tarife auf Anfrage!

Service Hotline: 040 - 521 04 111

TOP 5.3. Ausgangssituation

Gesetzliche Rahmenbedingungen

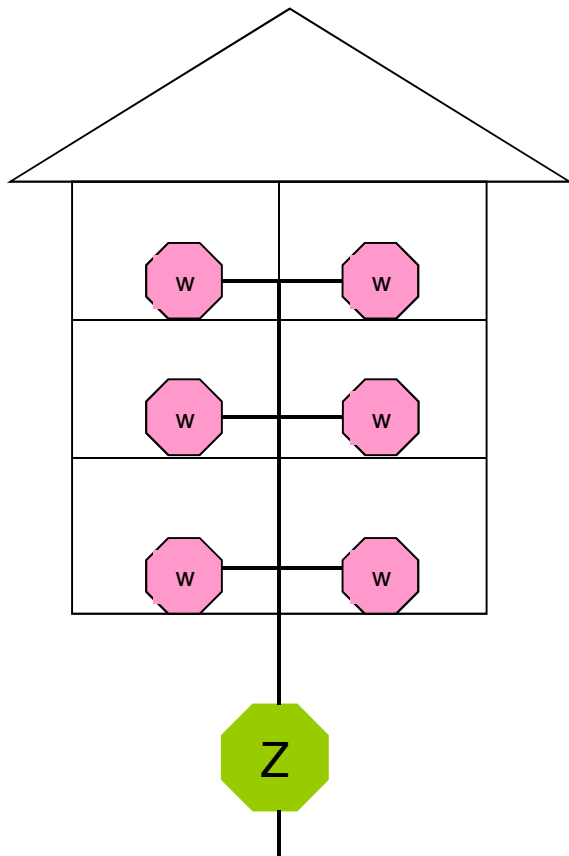

- Einbau von Wohnungswasserzählern wird zum 31.12.2020 in Mehrfamilienhäusern zur Pflicht.
- Der Wasserverbrauch soll zum 31.12.2020 mit den IST-Verbräuchen, und nicht über einen Verteilerschlüssel, abgerechnet werden
- Eigentümer und Wohnungswirtschaften müssen die Wohnungen entsprechend umrüsten

§ 44 LBO Sanitäre Anlagen, Wasserzähler – vormals § 46 (2)
(2) Jede Wohnung oder Nutzungseinheit in Gebäuden, die überwiegend Wohnzwecken dienen, muss einen eigenen Wasserzähler haben. Die Eigentümerinnen oder Eigentümer bestehender Gebäude sind verpflichtet, jede Wohnung **bis zum 31. Dezember 2020** mit solchen Einrichtungen nachträglich auszurüsten. Abweichungen sind zuzulassen, soweit die Ausrüstung wegen besonderer Umstände durch einen unangemessenen Aufwand oder in sonstiger Weise zu unverhältnismäßigen Kosten führt.

TOP 5.3. Ausgangssituation

IST Zustand

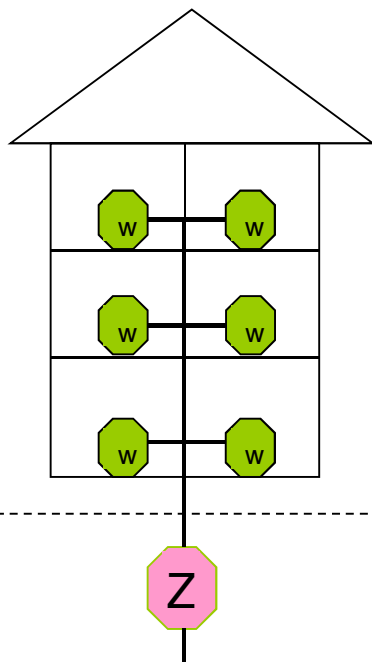

Wohnungen ohne separate Wohnungswasserzähler:

- Wasserabrechnung erfolgt über einen Allgemeinen Verteilerschlüssel

Wohnungen mit separatem Wohnungswasserzähler

- Wasserabrechnung erfolgt über Dienstleister und umfasst die Komponenten Wasserzähler und Wasser je Wohnungseinheit
- Die Verrechnung erfolgt an die Wohnungswirtschaft oder Kunden

Dienstleistung der Stadtwerke

- Abrechnung der Komponenten Wasserzähler und Wasser
- Die Verrechnung erfolgt mit der Wohnungswirtschaft
- Das Vertragsverhältnis besteht zu der Wohnungswirtschaft

TOP 5.3. Produkteckdaten – Dienstleistung Wasserabrechnung

Produkteckpunkte zur Erbringung der Abrechnungsdienstleistung Wohnungswasserzähler

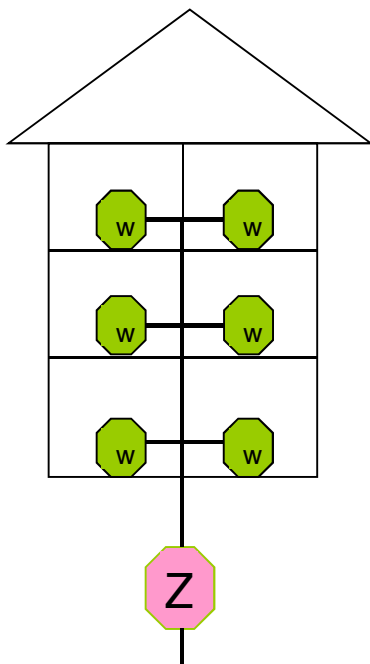

- Abrechnung der Komponenten Wasserzähler und Wasser
 - Wasserpreis: aktueller Norderstedter Wasserpreis (aktuell: 1,50 EUR netto / m³) wird weiterberechnet
 - Grundpreis: 13,08 EUR (12,22 EUR netto) je Zähler
- Abrechnung erfolgt auf Basis der AVB (Allgemeine Versorgungs-Bedingung). Der Vermieter gibt lediglich eine Info über die angebotene Dienstleistung an seinen Mieter. Es ist kein extra Vertrag nötig
- Technische Voraussetzungen sind vom Eigentümer zu schaffen (Technische Vorgabe der Stadtwerke)
- Zählereinbau erfolgt durch eigenes Personal und beauftragte Handwerker

TOP 5.3. Status der Dienstleistung

- Dienstleistung wurde den Wohnungswirtschaften ab Oktober 2010 angeboten
- Die technischen Voraussetzungen wurden mit dem Angebote mitgeteilt
- Die ersten 6 Kunden mit mehreren Wohneinheiten wurden bereits umgerüstet (ca. 120 Zähler)
- Weitere Wohnungswirtschaften haben Interesse und prüfen die technischen Aufwände