

Projekt **Norderstedt**

Ergänzung **148**

Koordinaten **53.69732, 10.05008**

Datum **Dienstag, 15. November 2016**

| | Start hh:mm | Stop hh:mm | Dauer hh:mm |
|--------------|----------------|---------------|----------------|
| Zählzeit(en) | 0:00 | 24:00 | 24:00 |
| | | | 0:00 |

Zufahrt

- 1 Segeberger Chaussee NORDOST
- 2 Hummelsbütteler Steindamm
- 3 Segeberger Chaussee SÜDWEST
- 4 Hofweg



Anmerkungen:

Klassifizierung // // Krad/ Pkw / Lkw <3,5t/ / Lkw >3,5t/ Bus/ Last-zug/

| | | | | Tageswert | | | 2014-2016 | | | | | | Nachmittag | | | | | | |
|-----|------------------------|-----------------------------|-----|-----------|--------|--------|-----------|--------|-------|--------|-------|--------|------------|--------|-------|--------|-------|--------|--|
| | | | | Kfz/24h | SV/24h | Anteil | Kfz/4h | Anteil | Sp.-h | Anteil | SV/4h | Anteil | Kfz/4h | Anteil | Sp.-h | Anteil | SV/4h | Anteil | |
| 148 | 1 | Segeberger Chaussee NORDOST | aus | 10.282 | 673 | 7% | 4164 | 40% | 1.205 | 29% | 258 | 6% | 2.013 | 20% | 561 | 28% | 108 | 5% | |
| | | | ein | 10.245 | 671 | 7% | 1527 | 15% | 440 | 29% | 181 | 12% | 4.113 | 40% | 1.143 | 28% | 158 | 4% | |
| | | | Q | 20.527 | 1.344 | 7% | 5691 | 28% | 1.645 | 29% | 439 | 8% | 6.126 | 30% | 1.704 | 28% | 266 | 4% | |
| | 2 | Hummelsbütteler Steindamm | aus | 3.953 | 291 | 7% | 436 | 11% | 114 | 26% | 59 | 14% | 1.776 | 45% | 515 | 29% | 68 | 4% | |
| | | | ein | 3.611 | 236 | 7% | 1.880 | 52% | 608 | 32% | 90 | 5% | 486 | 13% | 135 | 28% | 30 | 6% | |
| | | | Q | 7.564 | 527 | 7% | 2.316 | 31% | 722 | 31% | 149 | 6% | 2.262 | 30% | 650 | 29% | 98 | 4% | |
| | 3 | Segeberger Chaussee SÜDWEST | aus | 6.828 | 484 | 7% | 1.179 | 17% | 341 | 29% | 139 | 12% | 2.505 | 37% | 672 | 27% | 105 | 4% | |
| | | | ein | 7.097 | 523 | 7% | 2.412 | 34% | 629 | 26% | 186 | 8% | 1.604 | 23% | 441 | 27% | 89 | 6% | |
| | | | Q | 13.925 | 1.007 | 7% | 3.591 | 26% | 970 | 27% | 325 | 9% | 4.109 | 30% | 1.113 | 27% | 194 | 5% | |
| | 4 | Hofweg | aus | 508 | 18 | 4% | 149 | 29% | 43 | 29% | 8 | 5% | 115 | 23% | 23 | 20% | 2 | 2% | |
| | | | ein | 618 | 36 | 6% | 109 | 18% | 26 | 24% | 7 | 6% | 206 | 33% | 52 | 25% | 6 | 3% | |
| | | | Q | 1.126 | 54 | 5% | 258 | 23% | 69 | 27% | 15 | 6% | 321 | 29% | 75 | 23% | 8 | 2% | |
| | Summe Knotenpunkt Ein: | | | | 21.571 | 1.466 | | 5.928 | | 1.703 | | 464 | | 6.409 | | 1.771 | | 283 | |
| | Summe Knotenpunkt Aus: | | | | 21.571 | 1.466 | | 5.928 | | 1.703 | | 464 | | 6.409 | | 1.771 | | 283 | |

| |
|---|
| Norderstedt |
| 148 |
| 1 - Segeberger Chaussee NORDOST 2 - Hummelsbütteler Steindamm 3 - Segeberger Chaussee SÜDWEST 4 - Hofweg |
| Dienstag, 15. November 2016 |
| Fahrzeuge zwischen 0:00 und 0:00 Uhr (bzw. während der Zählzeit) |

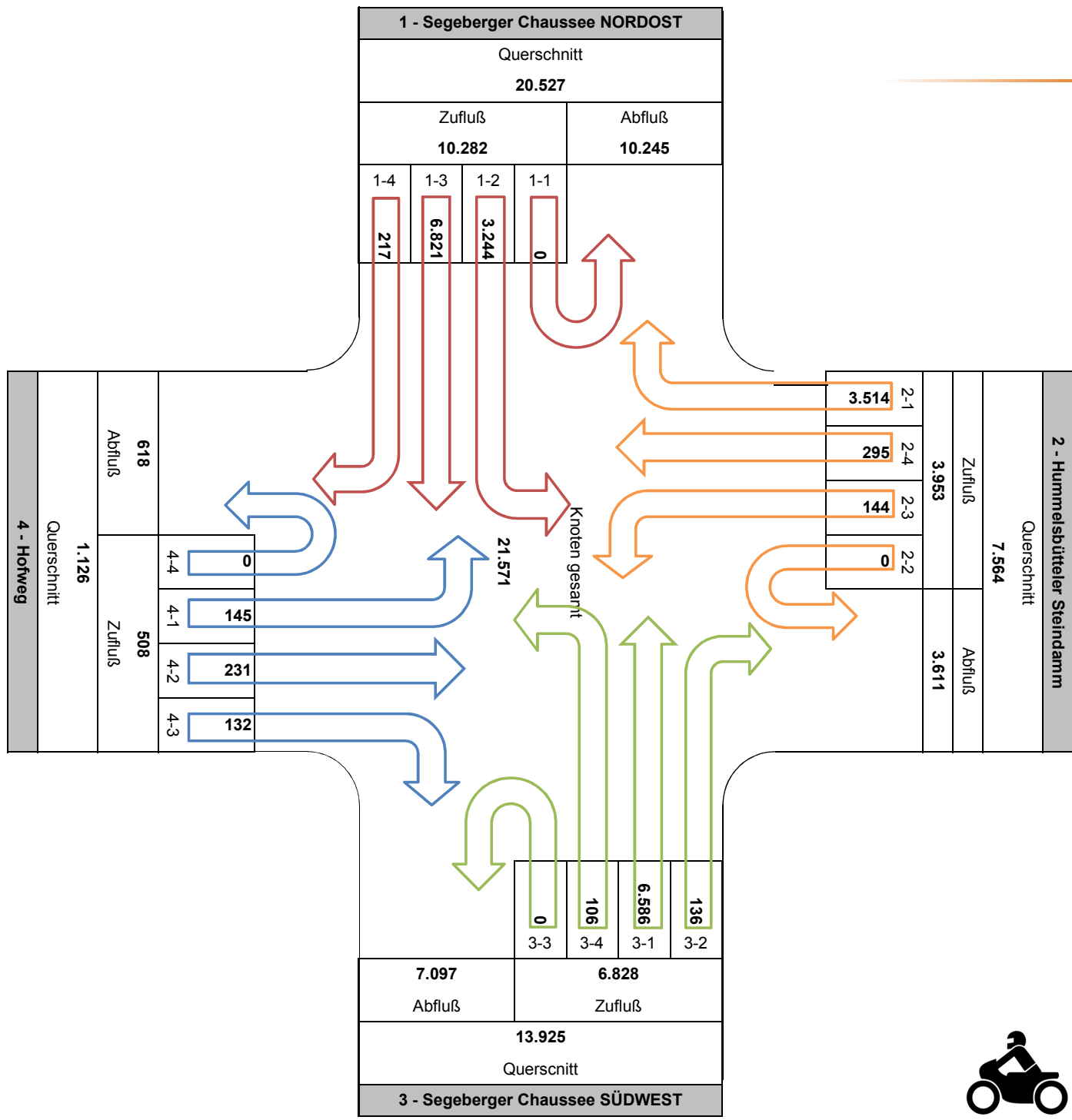
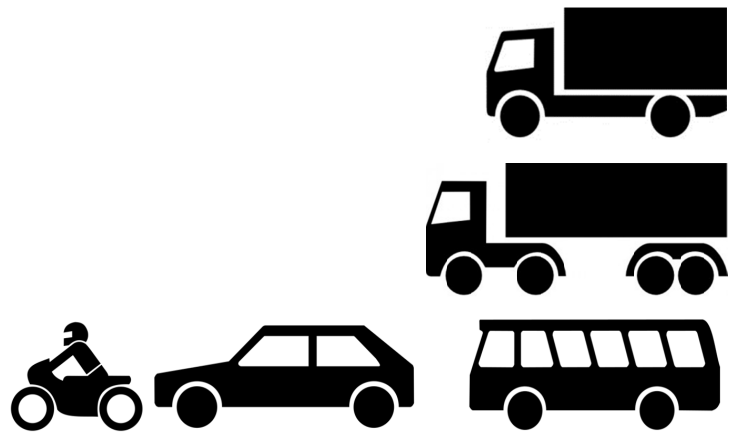

| |
|---|
| Norderstedt |
| 148 |
| 1 - Segeberger Chaussee NORDOST 2 - Hummelsbütteler Steindamm 3 - Segeberger Chaussee SÜDWEST 4 - Hofweg |
| Dienstag, 15. November 2016 |
| Fahrzeuge zwischen 0:00 und 0:00 Uhr (bzw. während der Zählzeit) |

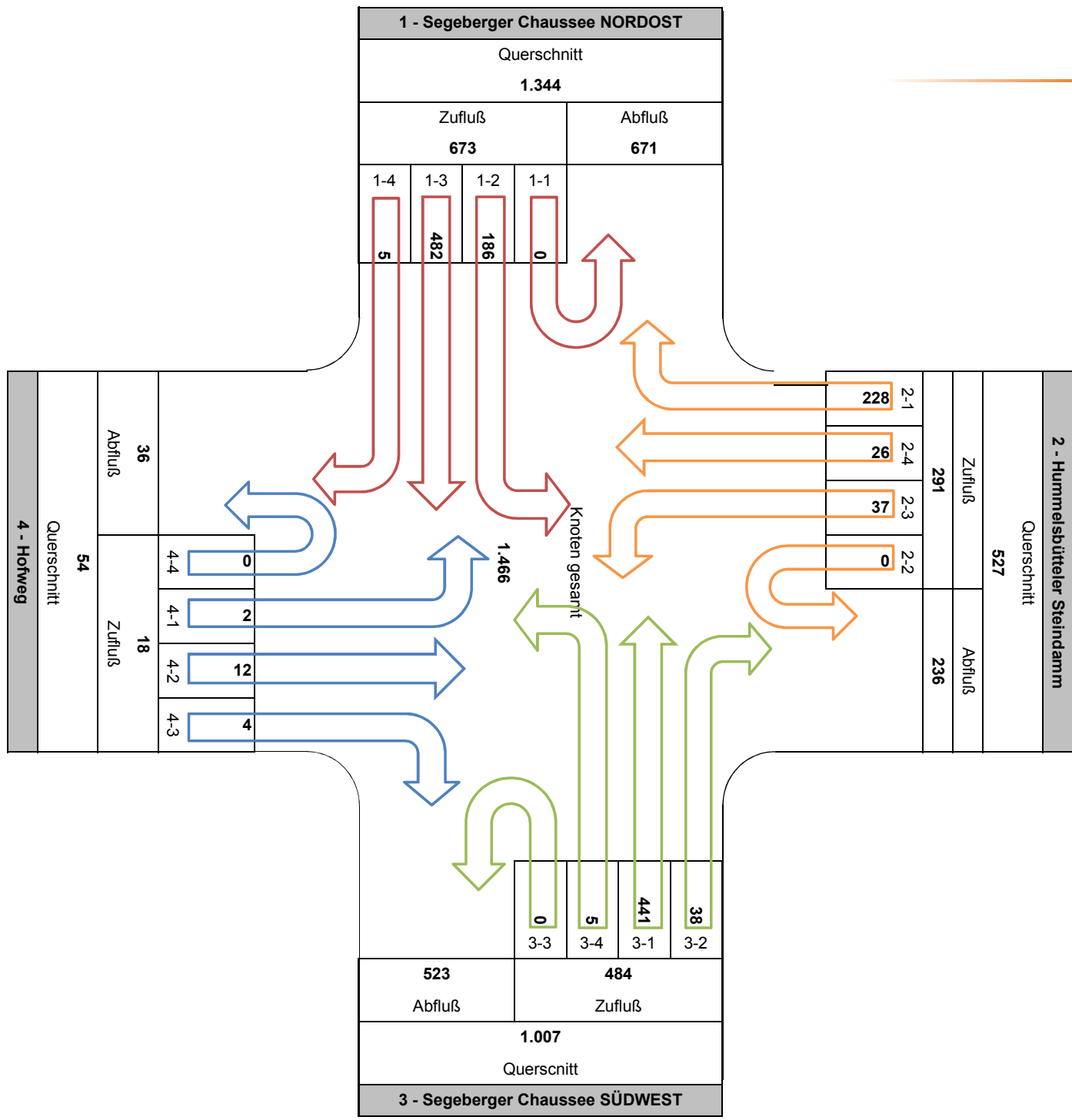

| |
|---|
| Norderstedt |
| 148 |
| 1 - Segeberger Chaussee NORDOST 2 - Hummelsbütteler Steindamm 3 - Segeberger Chaussee SÜDWEST 4 - Hofweg |
| Dienstag, 15. November 2016 |
| Fahrzeuge zwischen 6:00 und 10:00 Uhr (bzw. während der Zählzeit) |

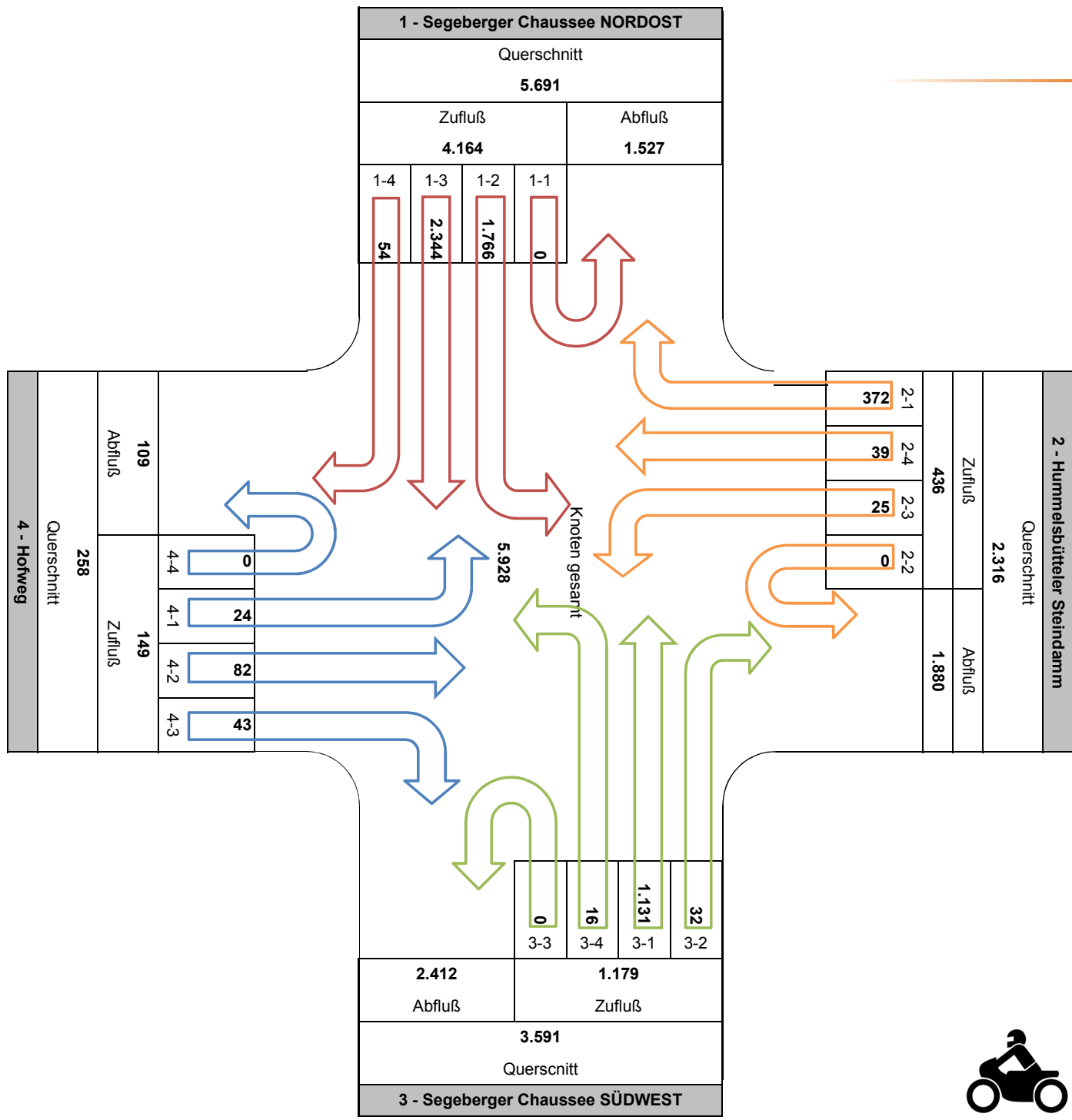
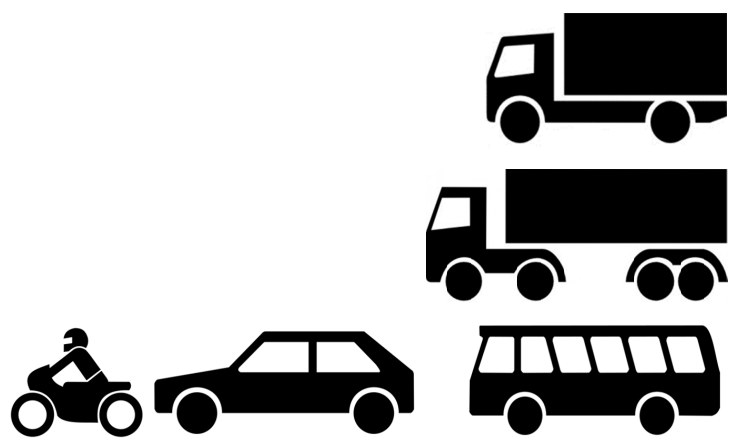

| |
|---|
| Norderstedt |
| 148 |
| 1 - Segeberger Chaussee NORDOST 2 - Hummelsbütteler Steindamm 3 - Segeberger Chaussee SÜDWEST 4 - Hofweg |
| Dienstag, 15. November 2016 |
| Fahrzeuge in der Morgenspitze zwischen 7:30 und 8:30 Uhr |

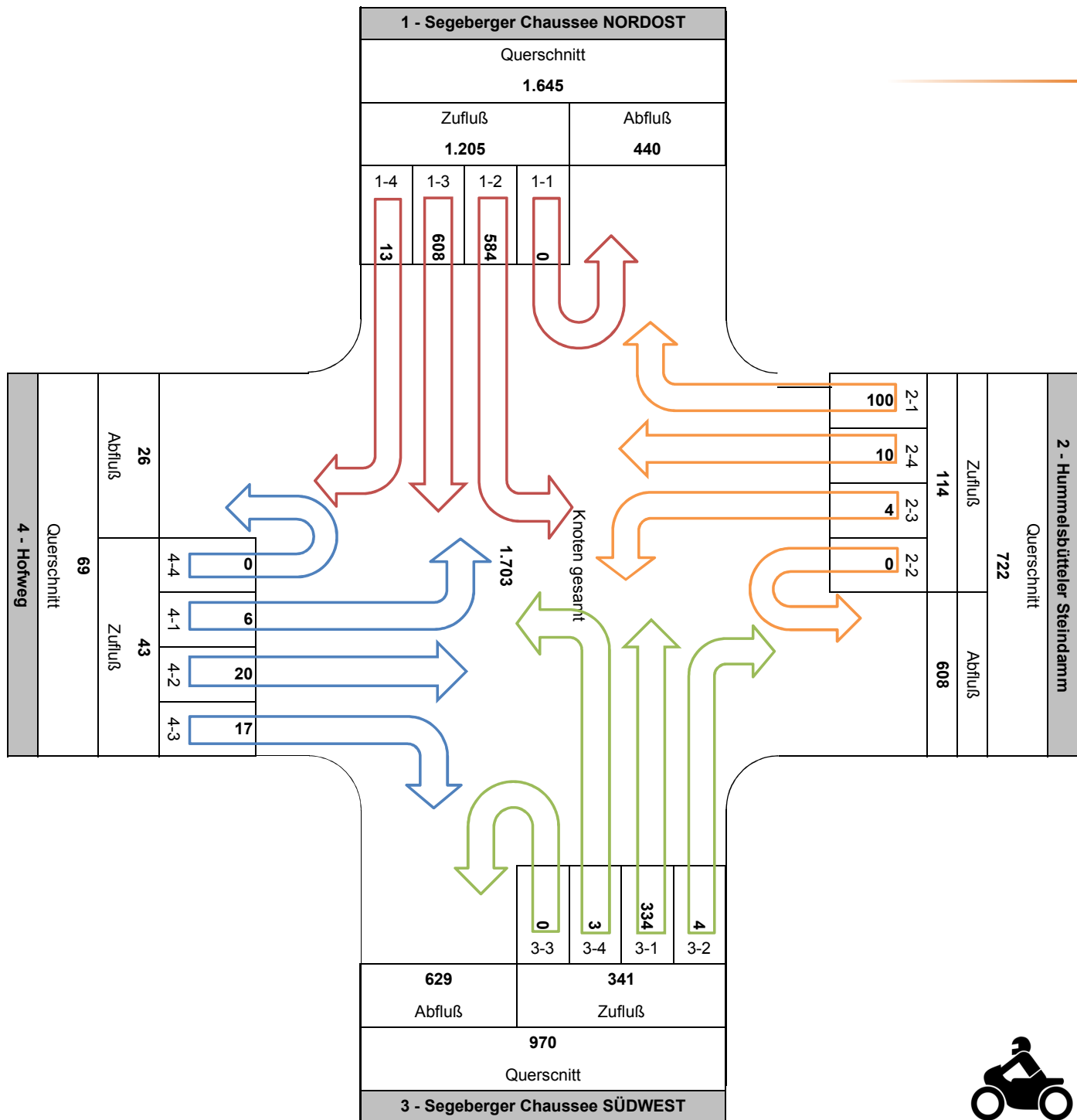
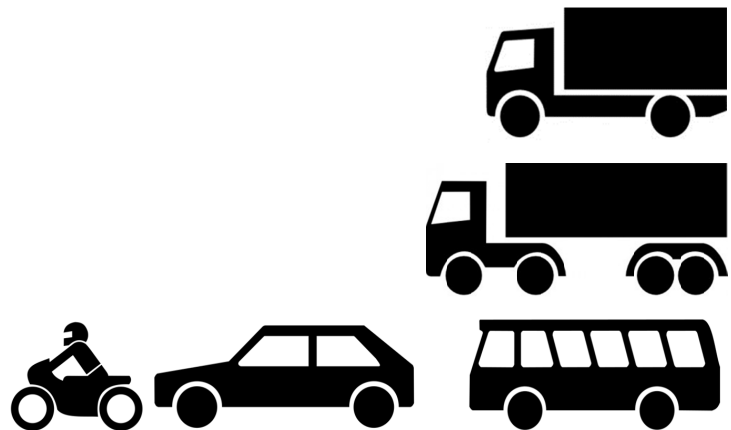

| |
|---|
| Norderstedt |
| 148 |
| 1 - Segeberger Chaussee NORDOST 2 - Hummelsbütteler Steindamm 3 - Segeberger Chaussee SÜDWEST 4 - Hofweg |
| Dienstag, 15. November 2016 |
| Fahrzeuge zwischen 15:00 und 19:00 Uhr (bzw. während der Zählzeit) |

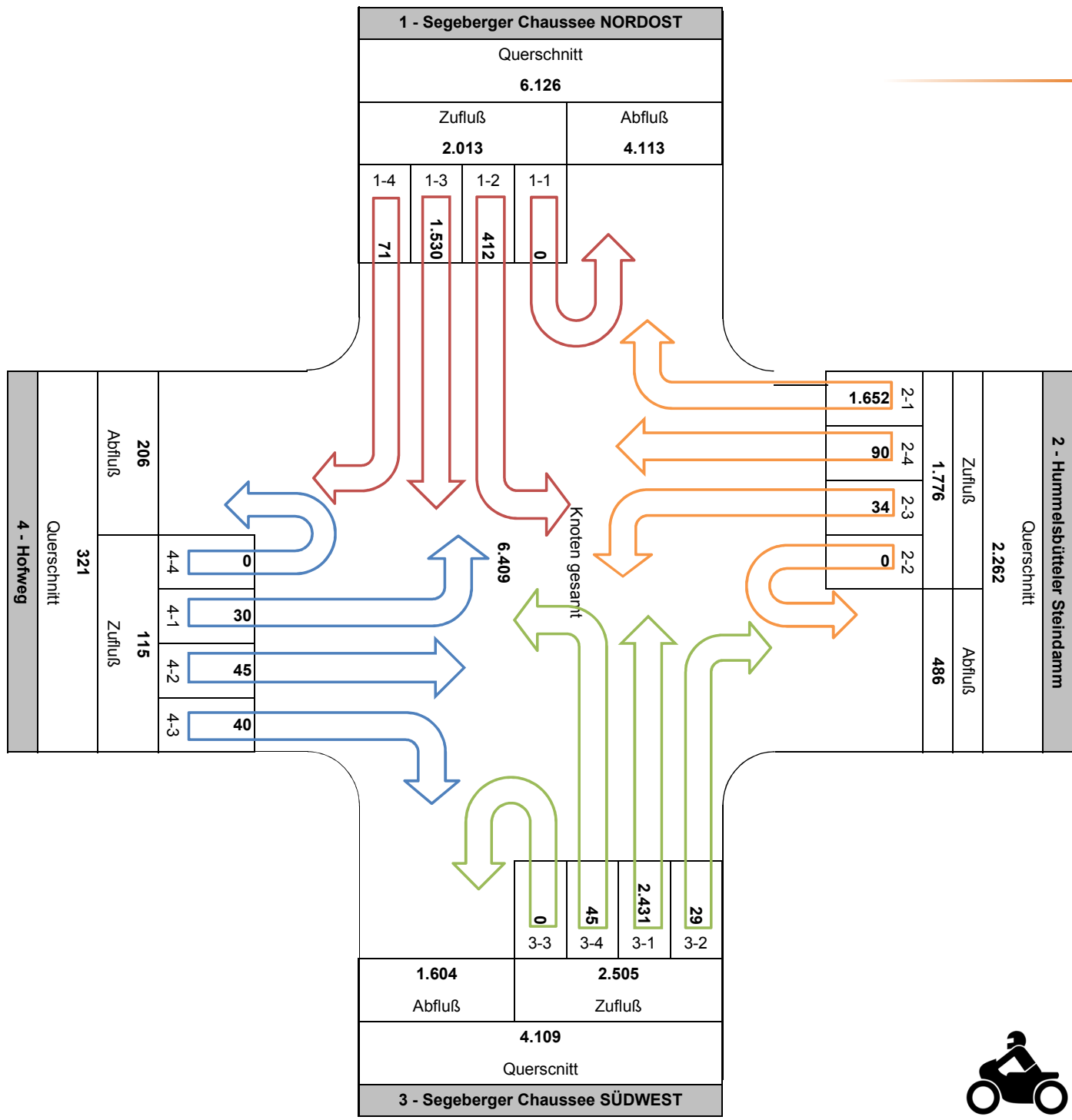
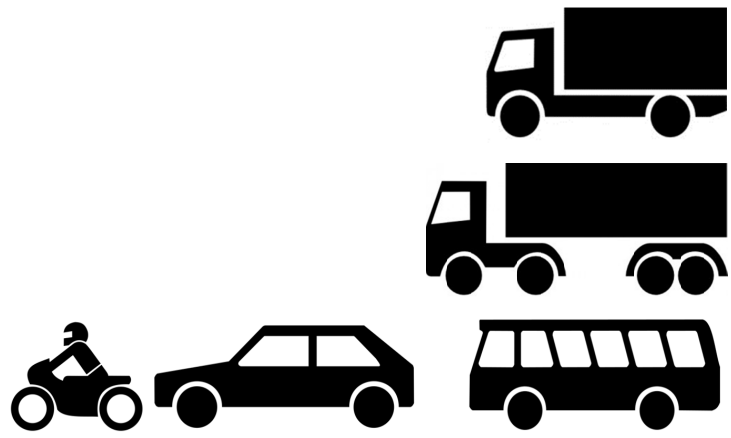

| |
|---|
| Norderstedt |
| 148 |
| 1 - Segeberger Chaussee NORDOST 2 - Hummelsbütteler Steindamm 3 - Segeberger Chaussee SÜDWEST 4 - Hofweg |
| Dienstag, 15. November 2016 |
| Fahrzeuge in der Abendspitze zwischen 16:30 und 17:30 Uhr |

